

CEMO Dieselrolley PG 4



CENTRI SP30
EXTREM
LEISE

Diesel

Dieselrolley 60l und 100l

- zulässig für den Transport zum unmittelbaren Verbrauch nach ADR 1.1.3.1 c)
- Behälter aus Polyethylen mit integriertem Handgriff und Tragegriffen
- Füllstutzen mit integrierter Be- und Entlüftung
- Entnahmeleitung mit Absperrhahn
- Trolley 100l: Räder Ø 300 mm, luftbereift, geländegängig
- Trolley 60l: Räder Ø 240 mm
- Schwallwand
- Zapfpistolenhalter integriert
- Trolley 100l: integrierte Vertiefung zur Befestigung mit Ratschen-Zurrurgurt während des Transportes

Pumpe montiert:

- Kurbelpumpe 0,38 l pro Umdrehung, 3 m Abgabeschlauch DN 19 und Zapfventil
- selbstansaugende, elektrische Pumpe CENTRI SP30, 30l/min, extrem leise, mit Automatik-Zapfpistole, 3 m Befüllschlauch DN 19 und 4 m elektrischem Kabel oder CAS-Akku



Dieselrolley 60l mit Elektropumpe CENTRI SP30 12 V



Dieselrolley 100l mit Elektropumpe CENTRI SP30 18 V und CAS-Akku

Zubehör digitaler Durchflusszähler K 24 zur Montage zwischen Befüllschlauch und Zapfpistole siehe Seite 123.



Dieselrolley 60l mit Kurbelpumpe

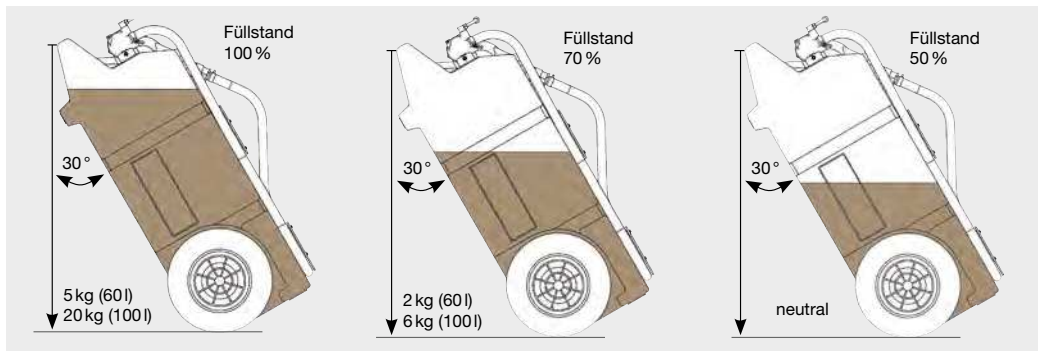

Gewichtsbelastung am Handgriff in der Transportstellung beim 60l-Trolley und 100l-Trolley

CEMO Dieselrolley

Bezeichnung / Inhalt

Bezeichnung / Inhalt	Maße in cm (l x b x h)	Gewicht ca. kg	Best.-Nr.	Versand
Dieselrolley 60l, mit Kurbelpumpe und Zapfventil	90 x 53 x 38	15	11100	
Dieselrolley 60l, mit Elektropumpe CENTRI SP30 und Automatik-Zapfpistole	90 x 53 x 38	15	11133	
Dieselrolley 100l, mit Kurbelpumpe und Zapfventil	100 x 59 x 43	20	11101	
Dieselrolley 100l, mit Elektropumpe CENTRI SP30 u. Automatik-Zapfpistole	100 x 59 x 43	20	11102	

Bezeichnung	Leistung Tauchpumpe	Kapazität Akku	Reichweite max. (Liter) pro Akkuladung	Maße in cm (l x b x h)	Best.-Nr.	Versand
Inklusive Ladegerät und Akku						
Dieselrolley 60 L	NEU	30 l/min	2 Ah	360	90 x 53 x 38	11597
Dieselrolley 100 L	NEU	30 l/min	4 Ah	720	100 x 59 x 43	11598
Ohne Ladegerät und Akku – nutzen Sie Ihren eigenen CAS Akku						
Dieselrolley 60 L	NEU	30 l/min	-	-	90 x 53 x 38	11590
Dieselrolley 100 L	NEU	30 l/min	-	-	100 x 59 x 43	11591